

# SELF-ERECTING CRANE



**Specifications:**

- ▶ Max jib length: 45,00 m
- ▶ Capacity at max length: 1,40 t
- ▶ Max capacity: 6,00 t

**WORKS FOR YOU.™**

# LOAD DIAGRAM

## Lastkurven · Courbes de charges · Curvas de cargas · Diagramma di portata · Diagrama de carga · Схема нагрузок

Maximum jib · Ausladung · Flèche étendu · Pluma extendida · Braccio massimo · Comprimento máximo da lança auxiliar · Макс. Длина вспомогательной стрелы

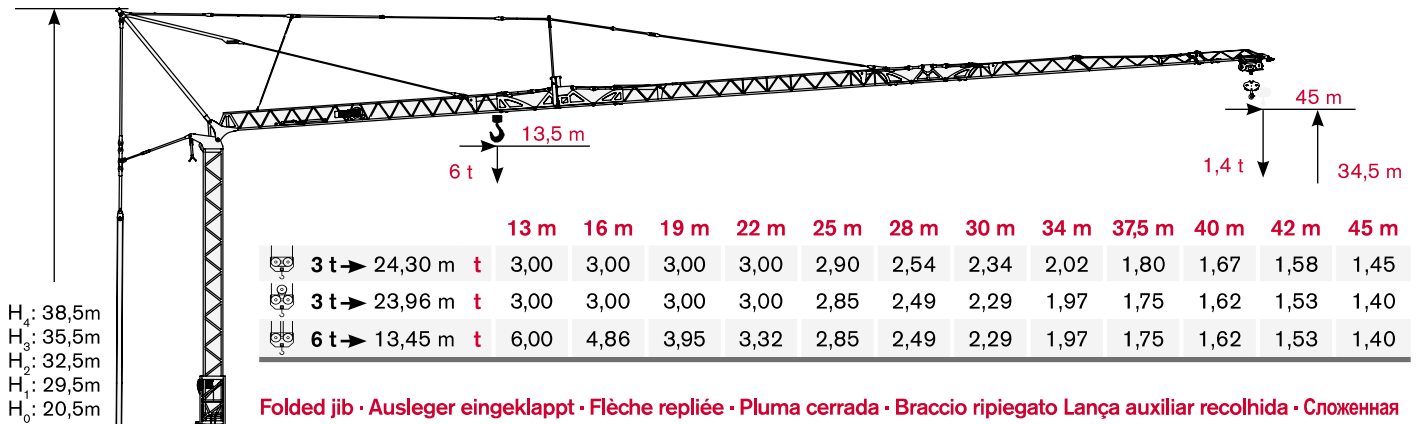

H<sub>4</sub>: 38,5m  
H<sub>3</sub>: 35,5m  
H<sub>2</sub>: 32,5m  
H<sub>1</sub>: 29,5m  
H<sub>0</sub>: 20,5m

Folded jib · Ausleger eingeklappt · Flèche repliée · Pluma cerrada · Braccio ripiegato · Lança auxiliar recolhida · Сложенная вспомогательная стрела

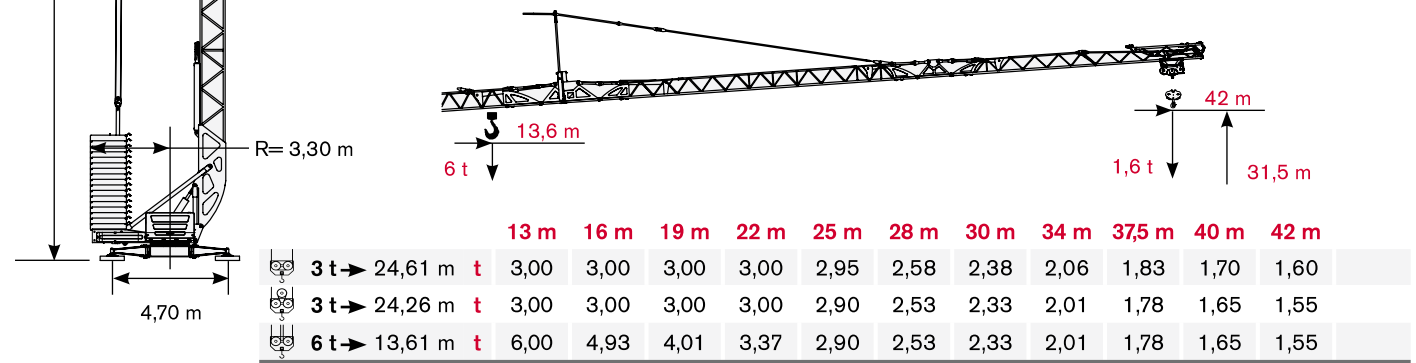

Folded jib · Ausleger eingeklappt · Flèche repliée · Pluma cerrada · Braccio ripiegato · Lança auxiliar recolhida · Сложенная вспомогательная стрела

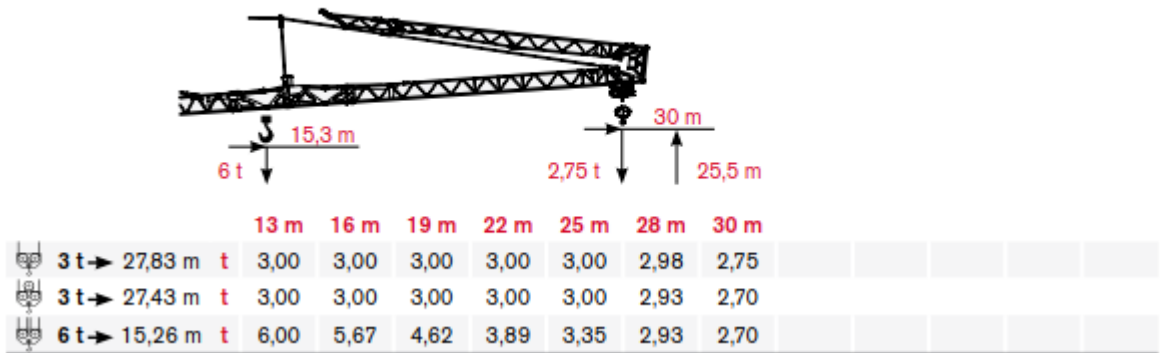

# WORKING HEIGHTS

Arbeitshöhe · Hauteurs de travail · Alturas de operacion · Altezze di lavoro ·  
Alturas de trabalho · Рабочая высота

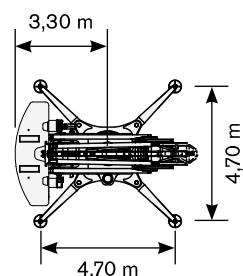
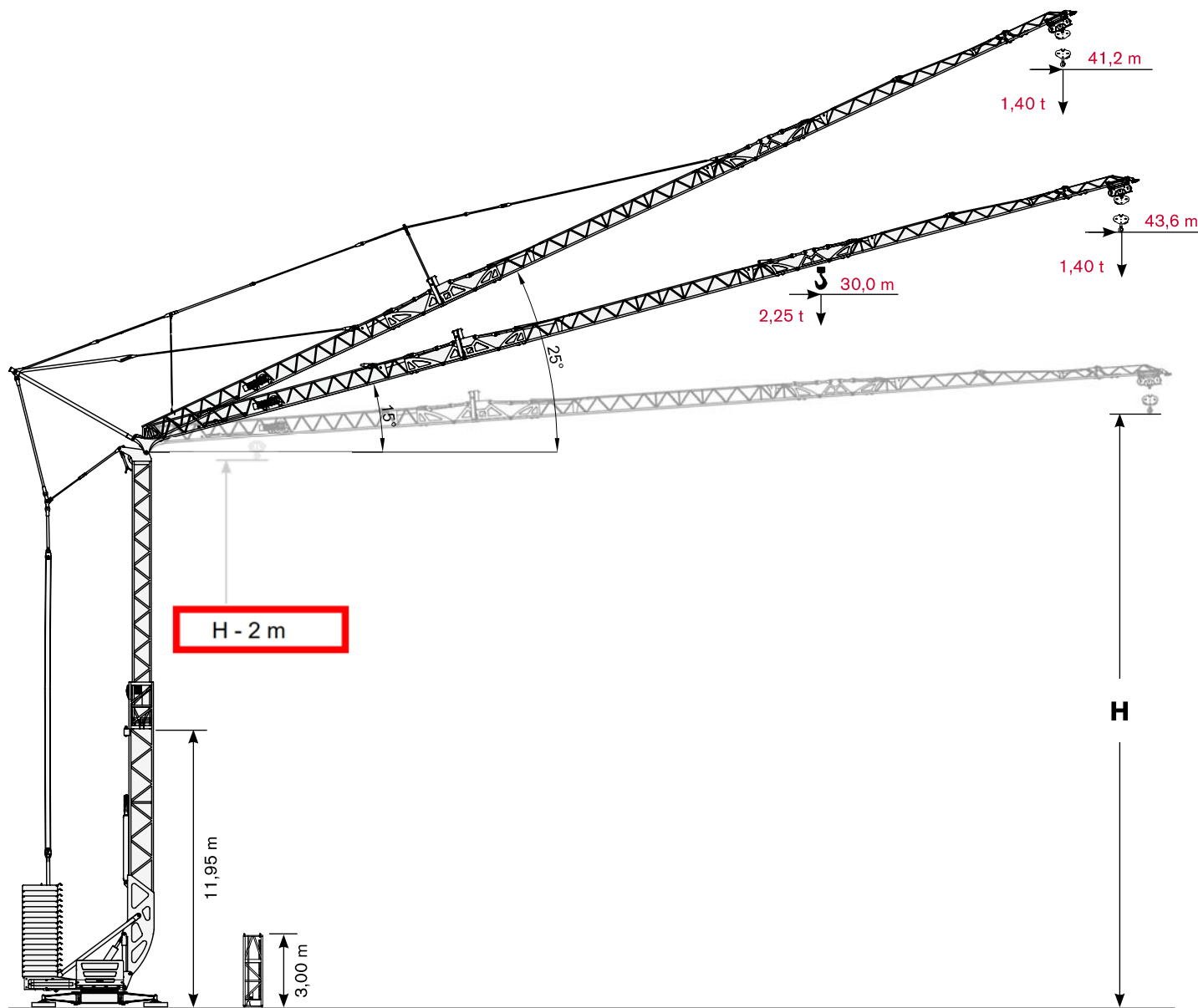





Tower configuration · Turm Konfiguration · Configuration du mât ·  
Configuration de torre · Configurazione torre · Lança auxiliar elevada ·  
Поднятая вспомогательная стрела

H	min ↓	—	+ ↑	+ ↑	+ ↑
25°	-	40,5 m	43,5 m	46,5 m	49,5 m
15°	23,5 m	32,5 m	35,5 m	38,5 m	41,5 m
0°	16,5 m	25,5 m	28,5 m	31,5 m	34,5 m

# MECHANISMS

**Antriebe · Mécanismes · Mecanismos · Meccanismi · Mecanismo · Механизм**

								
		m/min	kg	kW	m/min	kg	kW	
Hoisting · Heben · Levage · Elevación · Sollevamento · Elevação · Подъем		0 → 5	3000	18,5	0 → 2	6000	18,5	
		5 → 26			2 → 13			
		26 → 53	13 → 26					
		53 → 85	26 → 42	5000	18,5			
		85 → 134	1100	18,5	42 → 67	2200	18,5	
Trolleying · Katzfahren · Distribution · Distribución · Distribuzione · Distribuição · Перемещение		0 → 15* → 31* → 62 m/min 0 → 15 → 31 → 45** m/min					5,5	
Slewing · Schwenken · Orientation · Orientación · Rotazione · Giro · Поворот		0 → 0,2* → 0,4* → 0,8 tr/min - U/min - rpm					5,5	
Erection · Montage · Montaje · Montaje · Montaggio · Montagem · Сборка							27	
Power requirements · Anschlußwert · Puissance électrique nécessaire · Potencia electrica necesaria · Potenza elettrica necessaria · Requisitos de energia · Требования по питанию							42 kVA	
Main supply · Netzstrom · Réseau · Alimentación · Rete elettrica · Fonte de alimentação · Основной источник							400 V - 50 Hz 460 V - 60 Hz	
Ballast · Ballast · Lest · Lastre · Zavorra · Lastro · Балласт							37100 kg	
crane weight · kranegewicht · poids de la grue · peso della gru · peso gru-peso du guindaste · массаел крана							24000 kg	

## Dimensions · Maße · Dimensioni · Dimensiones · Ingombri · Dimensões · Размеры

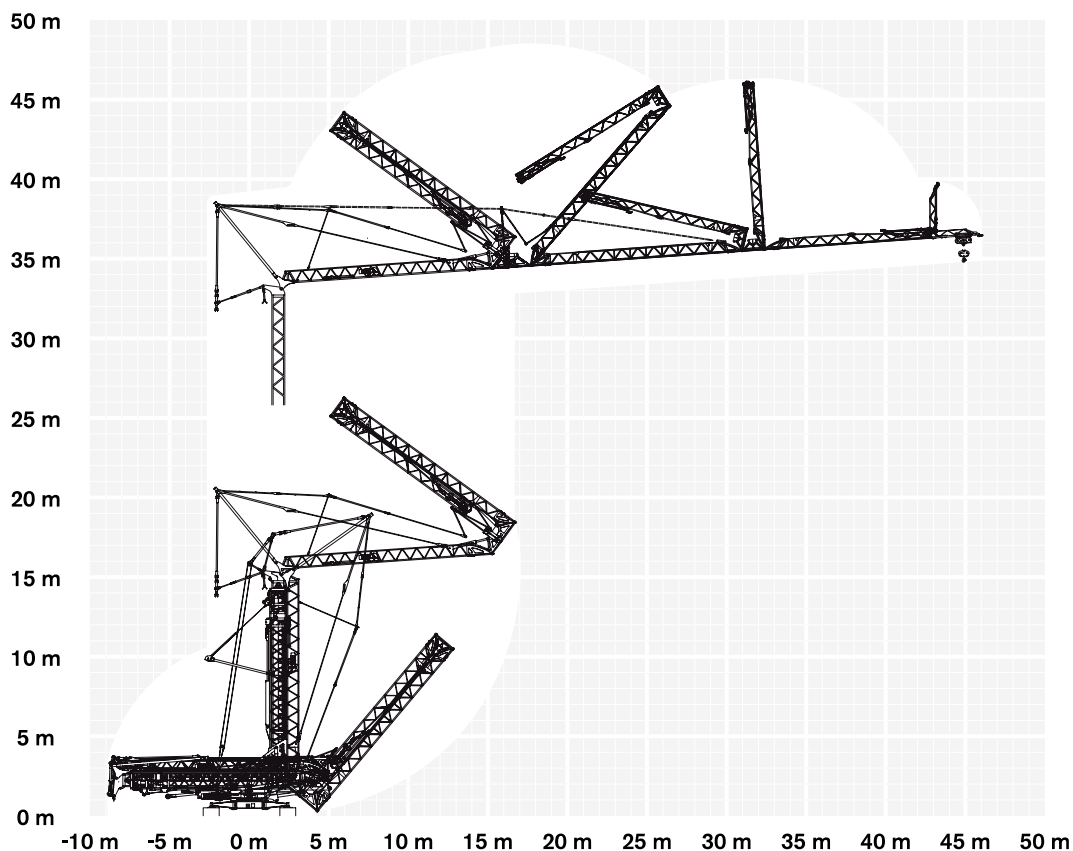

\* Customizable speed · an Kundenbedürfnisse anpassbare Geschwindigkeiten · Vitesses personnalisables · Velocidades variables · Velocità personalizzabili · Velocidade regulável · Регулируемая скорость

\*\*Max speed with raised jib · maximale Geschwindigkeit mit angehobenem Ausleger · Vitesse maximale avec flèche relevée · Maxima velocidad con pluma elevada · Velocità massima a braccio impennato · Velocidade máxima com a lança auxiliar levantada · Макс. Скорость с поднятой вспомогательной стрелой

**WORKS FOR YOU.™**

# TRANSPORTATION

Transport · Transport · Conducción · Trasporto · Transporte · Транспортировка

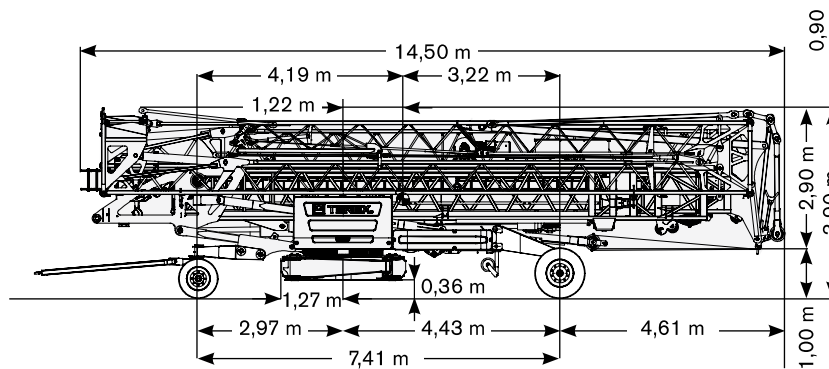
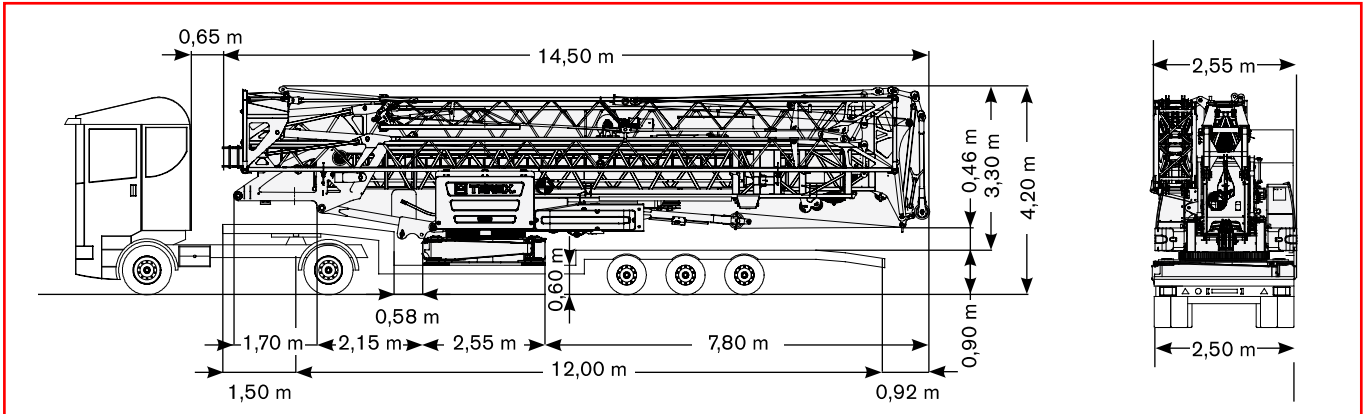

Lifting Points · Hebepunkte · Points de levage · Puntos de Elevación · Punti di Sollevamento · Pontos de içamento · Точки подъема

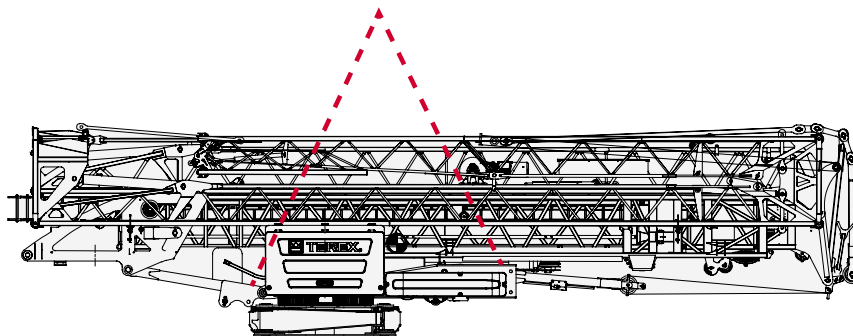

Motions controlled by frequency converter · Frequenzumrichter gesteuerte Bewegungen · Mouvements contrôlés par variateur · Movimientos controlados por variadores · Movimenti controllati da inverter · Movimento controlado por conversor de frequência · Движение контролируется преобразователем частоты

Full hydraulic erection · Vollhydraulische Montage · Montage hydraulique intégral · Montaje hidraulico integral · Montaggio oleodinamico integrale · Montagem totalmente hidráulica · Полностью гидравлическая сборка

Hydraulic jib unfolding · Hydraulisch klappbar Ausleger · Repliage hydraulique de la flèche · Pluma con repliegue hidraulico · Braccio a ripiegamento oleodinamico · Expansão hidráulica da lança auxiliar · Гидравлическая система раскладывания вспомогательной стрелы